

fasad A

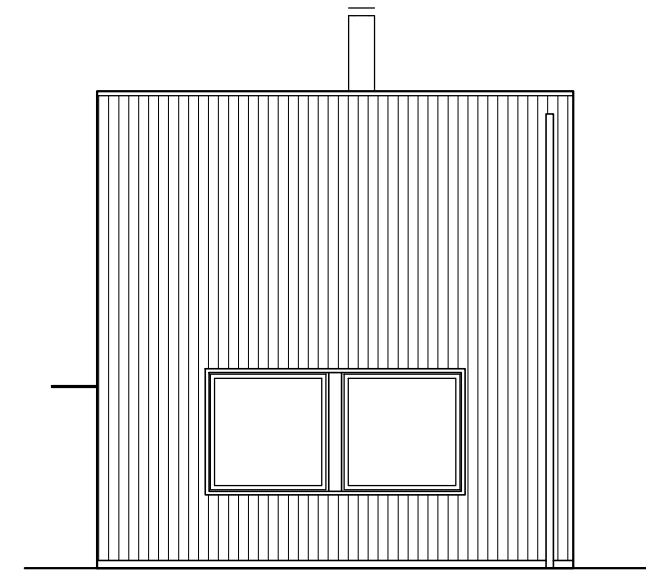

fasad B

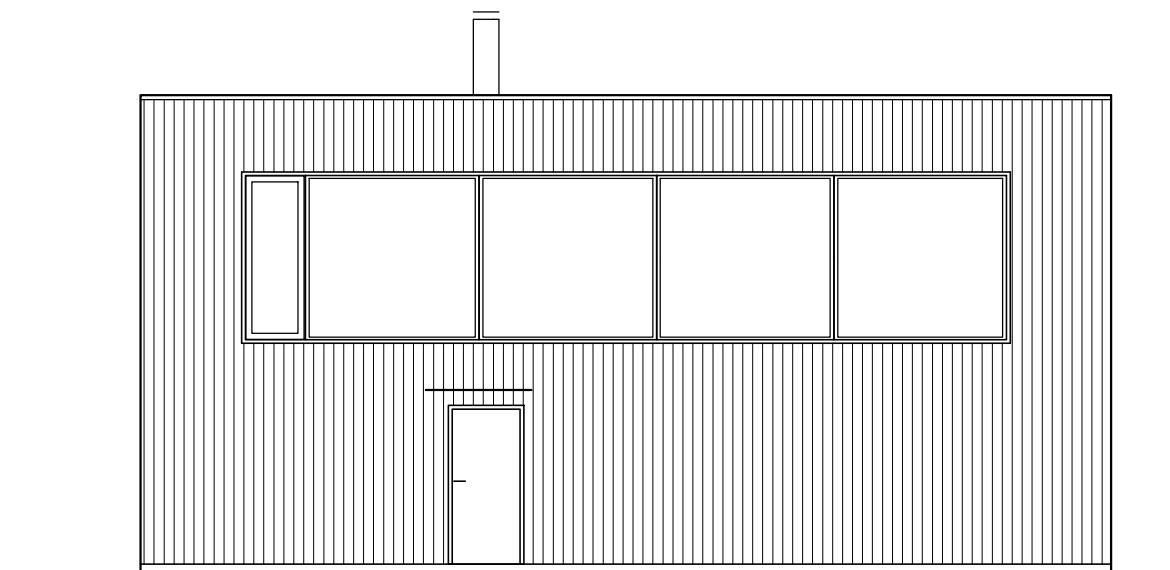

fasad C

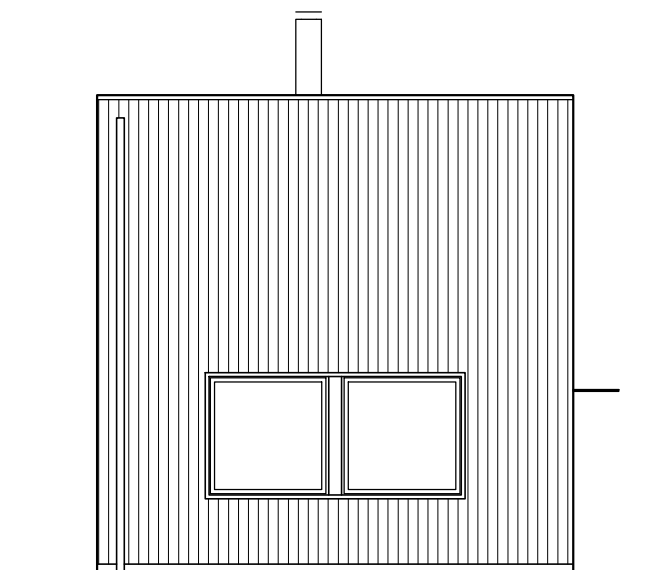

fasad D



ARKITEKTHUS

Tham & Videgård

HUS: AH#041-133AF

TYP: 2pl

BYA: 81 kvm

BOA: 133 kvm

SKALA: 1:100 A3

DATUM: 2015

Med reservation för eventuella ändringar

Denna handling är skyddad av upphovsrättslagen och får ej användas av andra än Arkitekthus.
Ritningar får ej ändras, kopieras, delges eller skickas till någon annan part utan Arkitekthus tillåtelse.

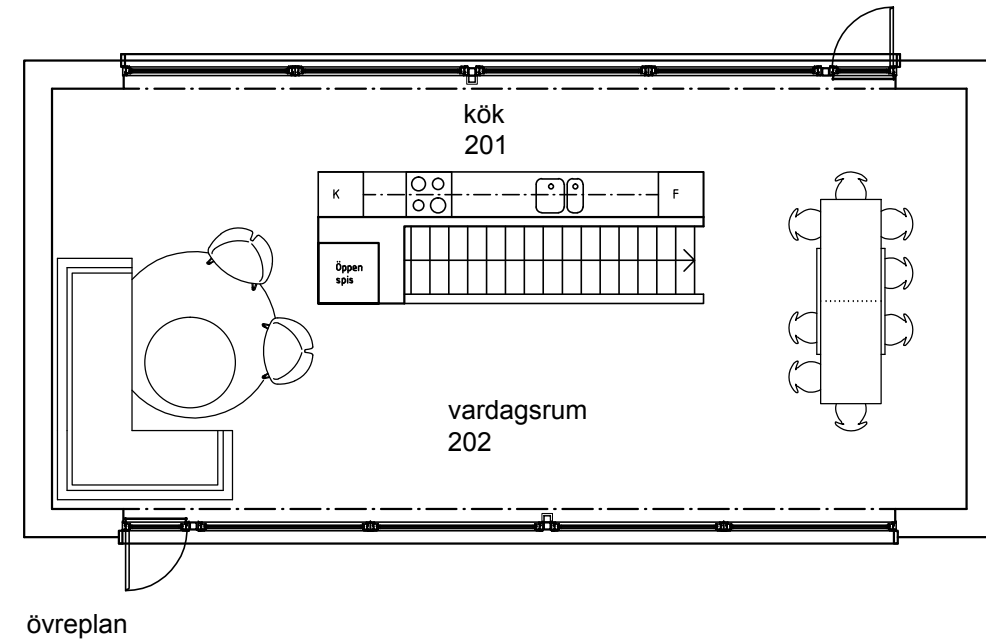
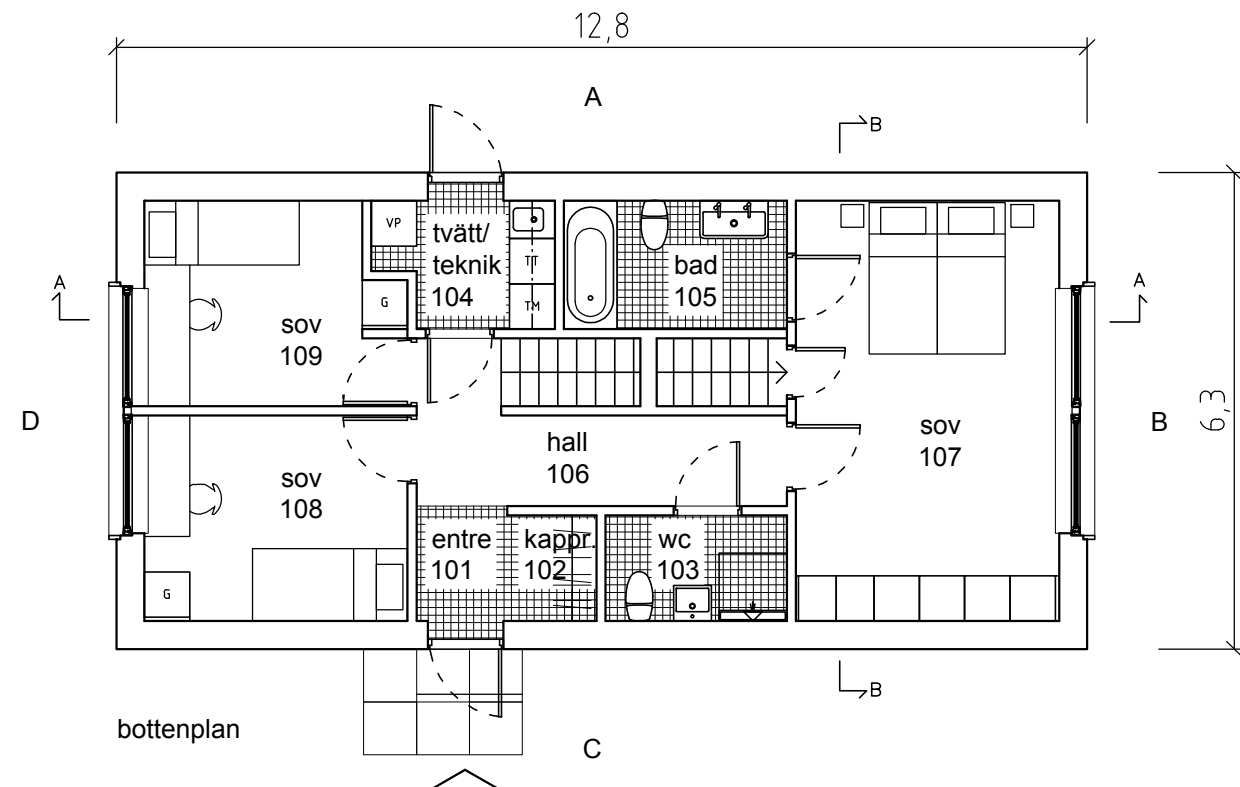

ARKITEKTHUS

Tham & Videgård

HUS: AH#041-133AF

TYP: 2pl

BYA: 81 kvm

BOA: 133 kvm

SKALA: 1:100 A3

DATUM: 2015

Med reservation för eventuella ändringar

Denna handling är skyddad av upphovsrättslagen och får ej användas av andra än Arkitekthus. Ritningar får ej ändras, kopieras, delges eller skickas till någon annan part utan Arkitekthus tillåtelse.

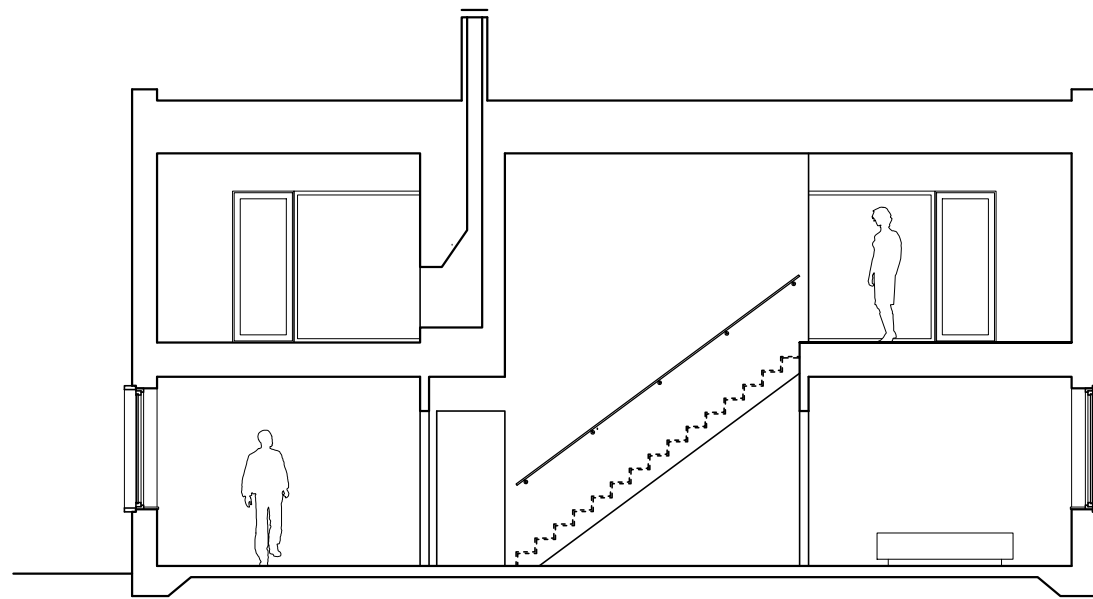

sektion A-A

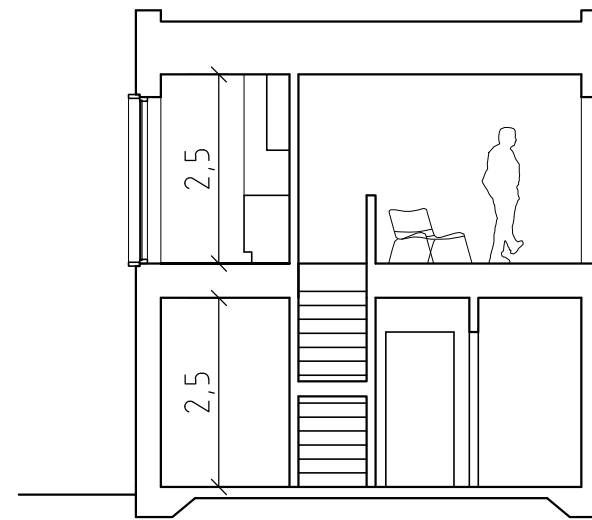

sektion B-B

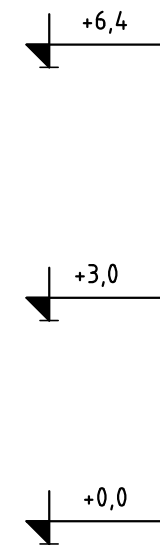

ARKITEKTHUS

Tham & Videgård

HUS: AH#041-133AF

TYP: 2pl

BYA: 81 kvm

BOA: 133 kvm

SKALA: 1:100 A3

DATUM: 2015

Med reservation för eventuella ändringar

Denna handling är skyddad av upphovsrättslagen och får ej användas av andra än Arkitekthus.
Ritningar får ej ändras, kopieras, delges eller skickas till någon annan part utan Arkitekthus tillåtelse.

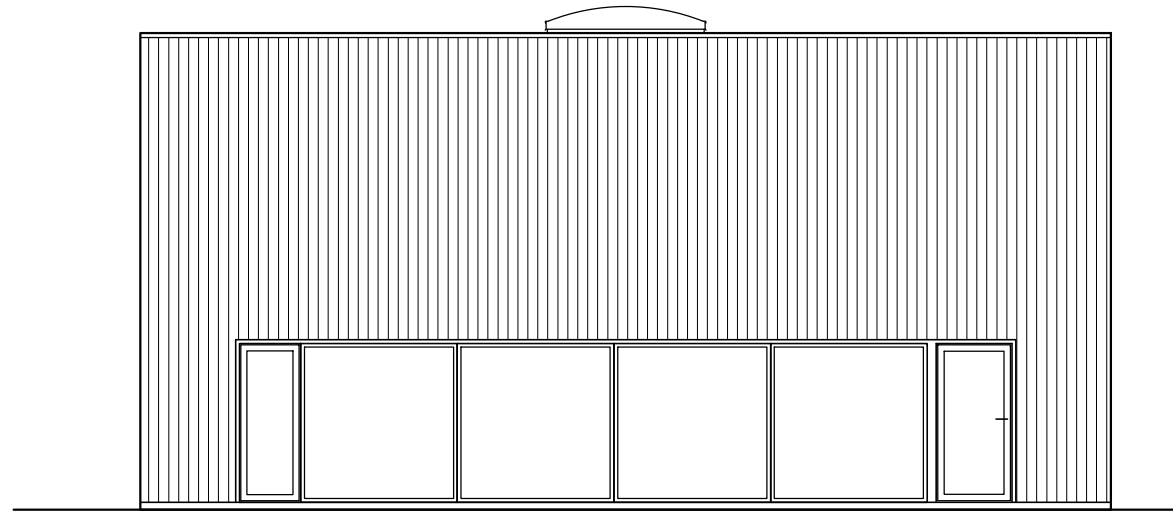

fasad A

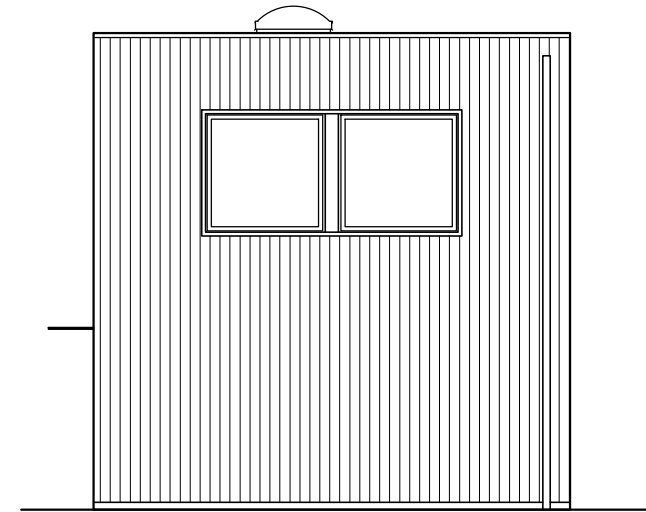

fasad B

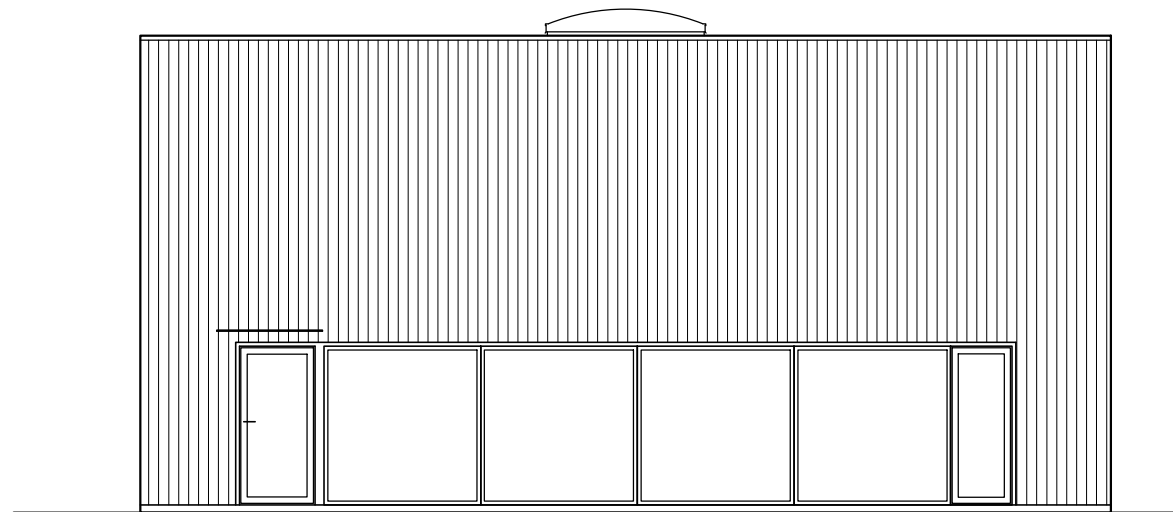

fasad C

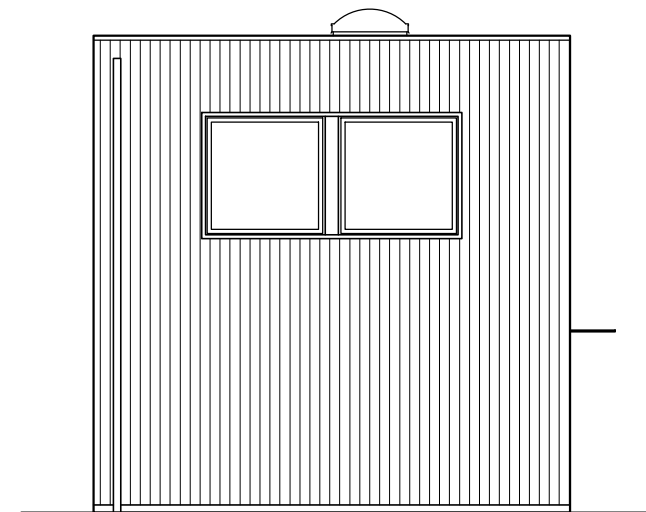

fasad D

0 5m

ARKITEKTHUS

Tham & Videgård

HUS: AH#041-133BF

TYP: 2pl

BYA: 81 kvm

BOA: 133 kvm

SKALA: 1:100 A3

DATUM: 2015

Med reservation för eventuella ändringar

Denna handling är skyddad av upphovsrättslagen och får ej användas av andra än Arkitekthus.
Ritningar får ej ändras, kopieras, delges eller skickas till någon annan part utan Arkitekthus tillåtelse.

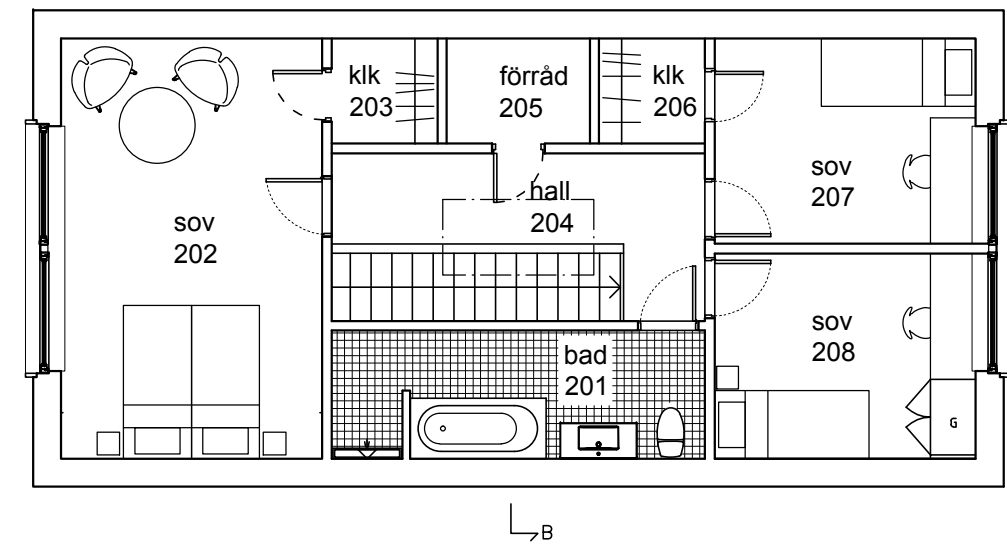
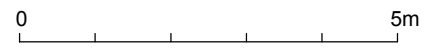
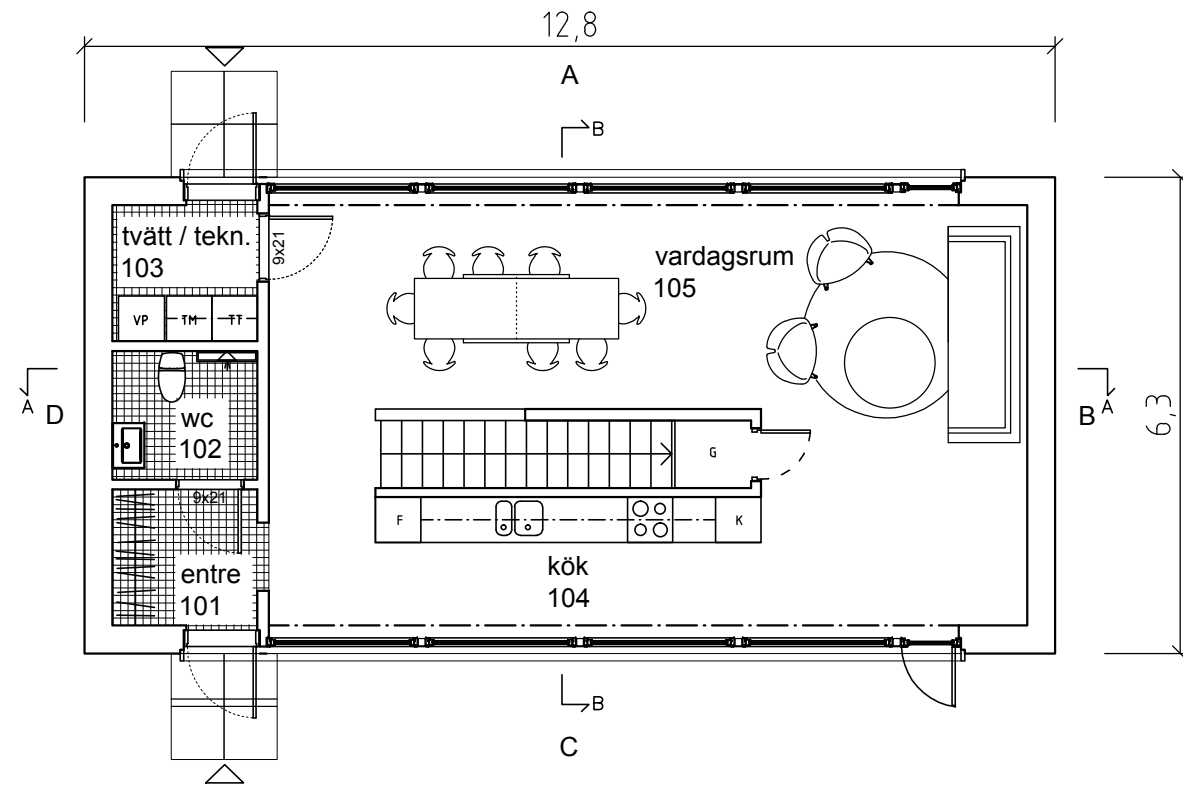

övreplan

ARKITEKTHUS

Tham & Videgård

HUS: AH#041-133BF

TYP: 2pl

BYA: 81 kvm

BOA: 133 kvm

SKALA: 1:100 A3

DATUM: 2015

Med reservation för eventuella ändringar

Denna handling är skyddad av upphovsrättslagen och får ej användas av andra än Arkitektus. Ritningar får ej ändras, kopieras, delges eller skickas till någon annan part utan Arkitektus tillåtelse.

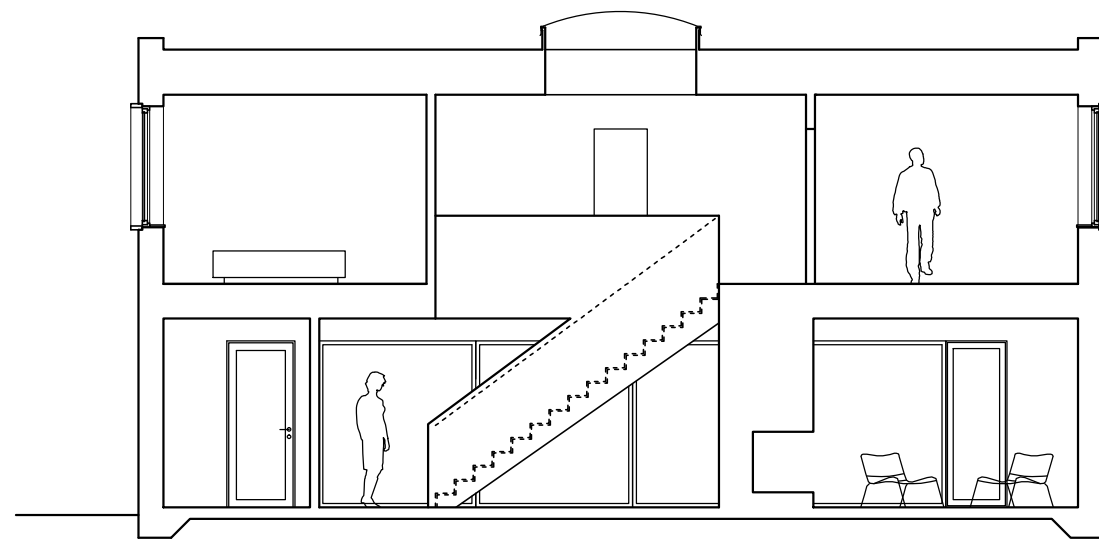

sektion A-A

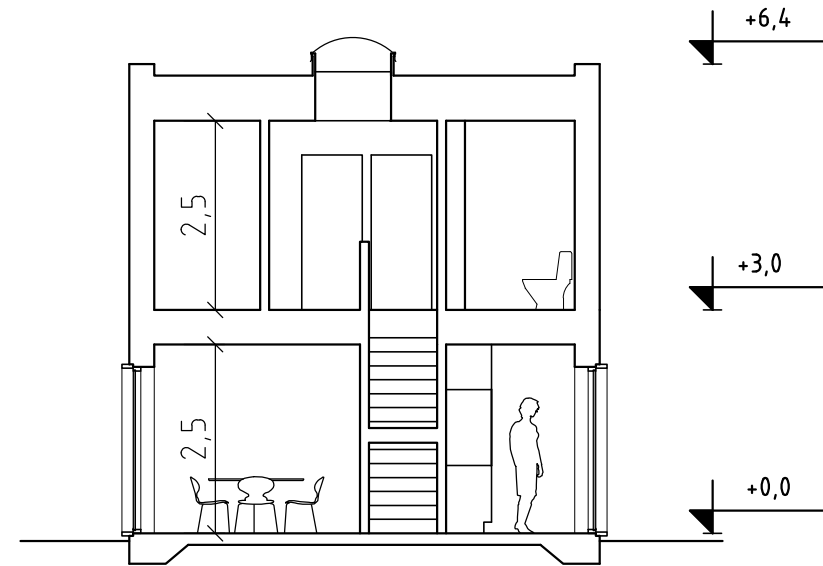

sektion B-B



ARKITEKTHUS

Tham & Videgård

HUS: AH#041-133BF

TYP: 2pl

BYA: 81 kvm

BOA: 133 kvm

SKALA: 1:100 A3

DATUM: 2015

Med reservation för eventuella ändringar

Denna handling är skyddad av upphovsrättslagen och får ej användas av andra än Arkitekthus.
Ritningar får ej ändras, kopieras, delges eller skickas till någon annan part utan Arkitekthus tillåtelse.

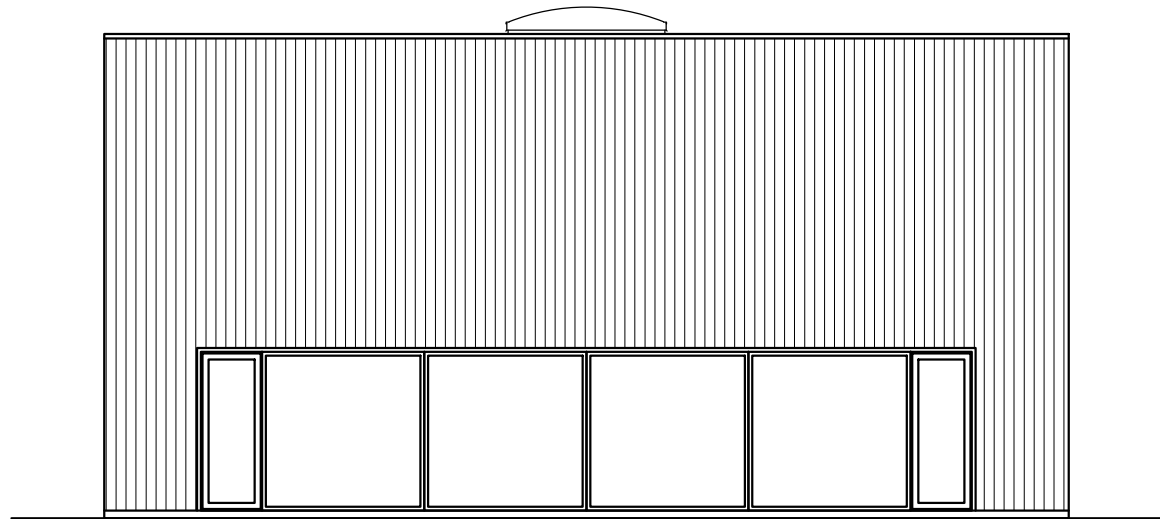

fasad A

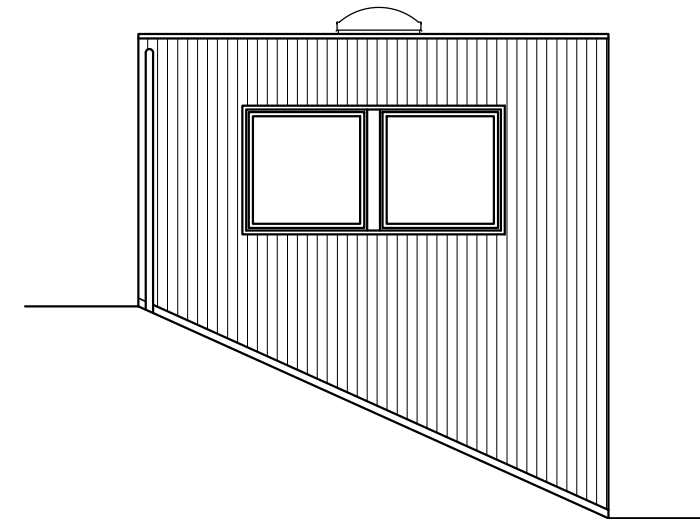

fasad B

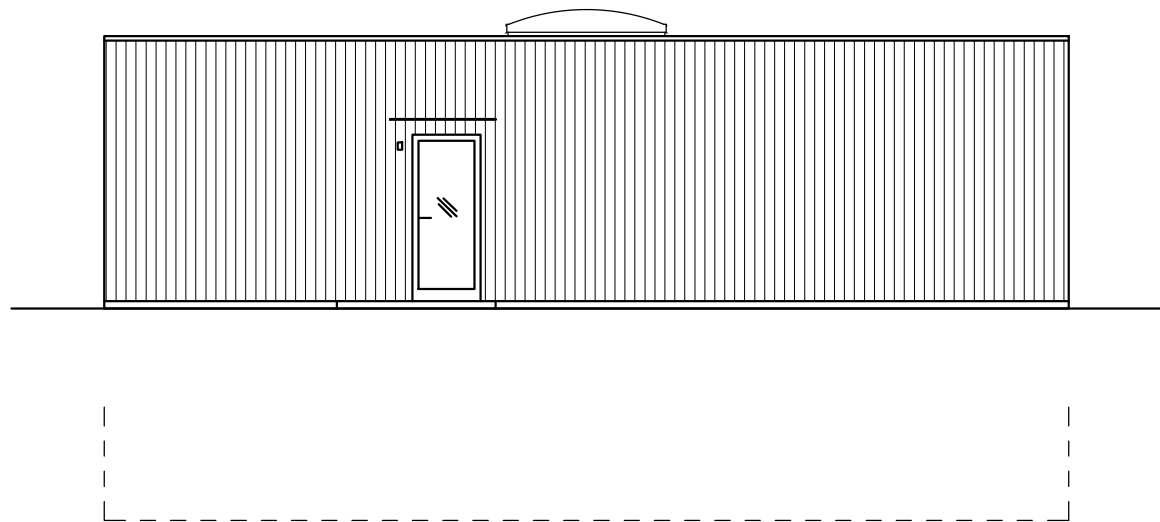

fasad C

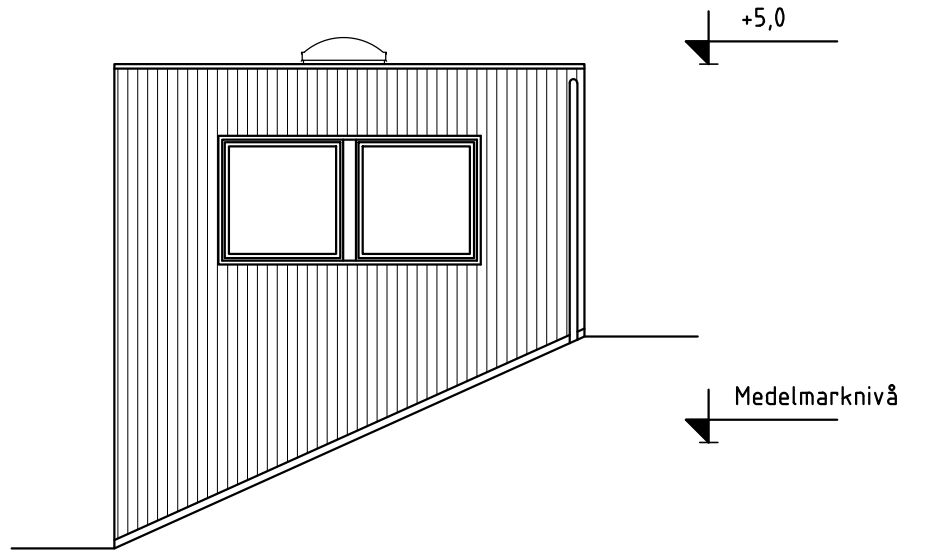

fasad D



+5,0

Medelmarknivå

ARKITEKTHUS

Tham & Videgård

HUS: AH#041-133AS

TYP: suterräng

BYA: 81 kvm

BOA: 133 kvm

SKALA: 1:100 A3

DATUM: 2015

Med reservation för eventuella ändringar

Denna handling är skyddad av upphovsrättslagen och får ej användas av andra än Arkitektus. Ritningar får ej ändras, kopieras, delges eller skickas till någon annan part utan Arkitektus tillåtelse.

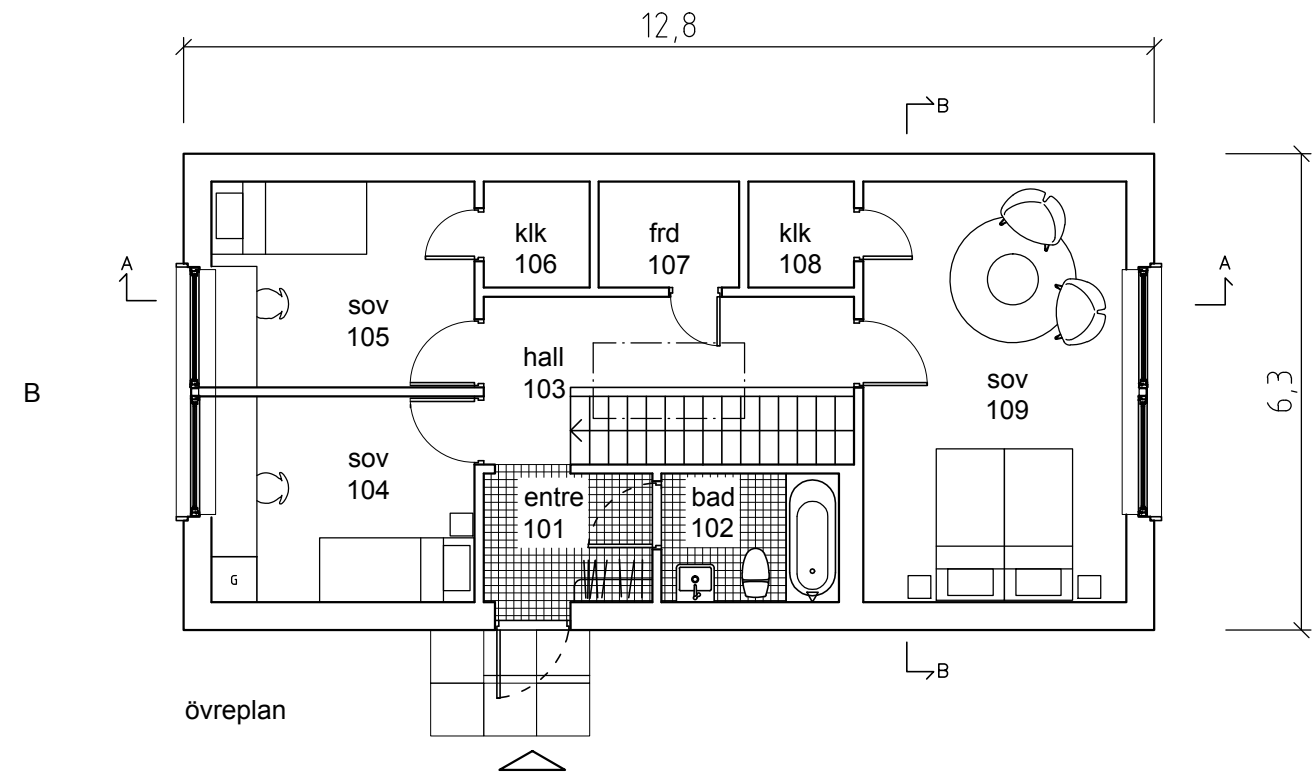
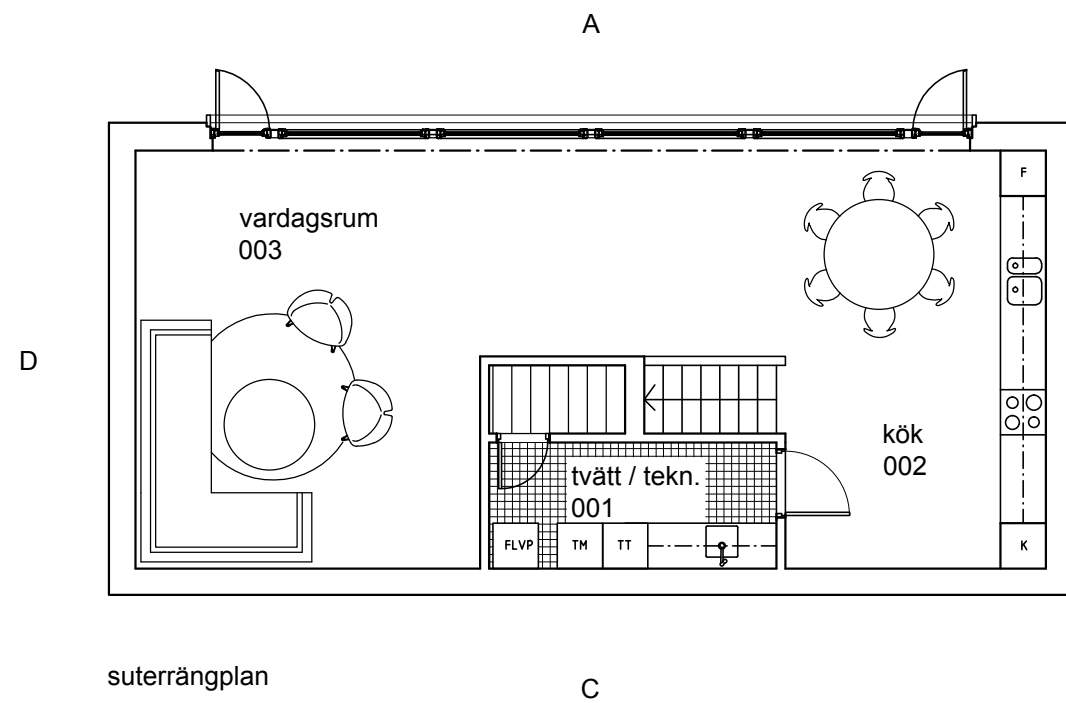

ARKITEKTHUS

Tham & Videgård

HUS: AH#041-133AS

TYP: suterräng

BYA: 81 kvm

BOA: 133 kvm

SKALA: 1:100 A3

DATUM: 2015

Med reservation för eventuella ändringar

Denna handling är skyddad av upphovsrättslagen och får ej användas av andra än Arkitektus. Ritningar får ej ändras, kopieras, delges eller skickas till någon annan part utan Arkitektus tillåtelse.

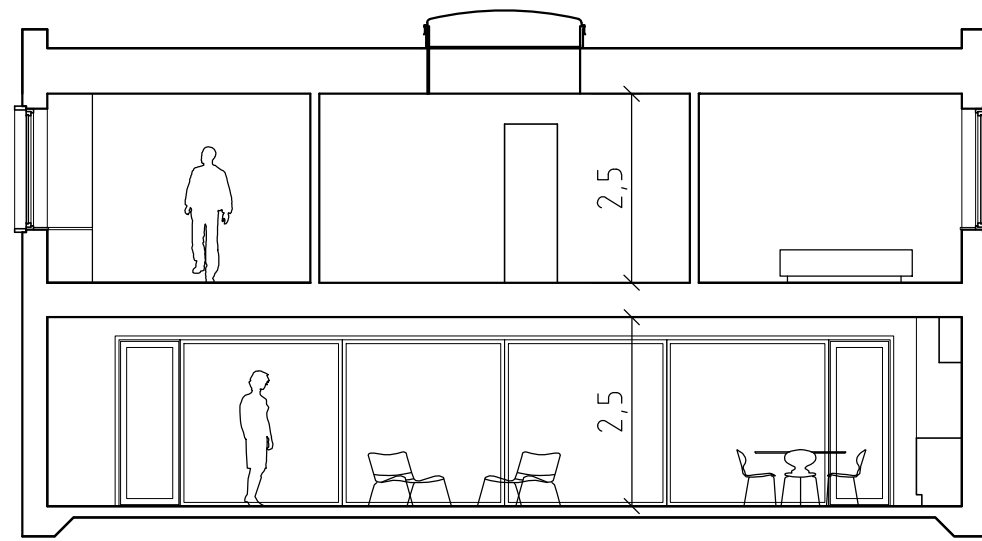

sektion

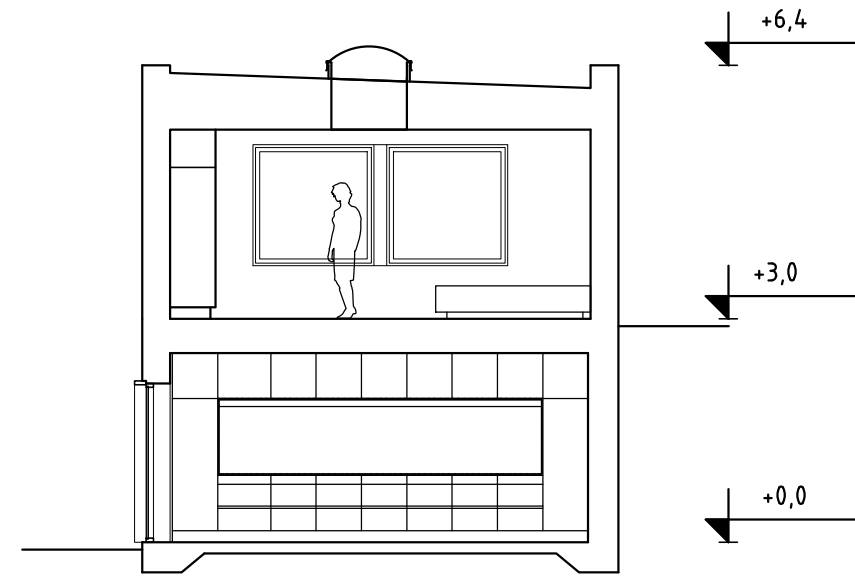

sektion



ARKITEKTHUS

Tham & Videgård

HUS: AH#041-133AS

TYP: suterräng

BYA: 81 kvm

BOA: 133 kvm

SKALA: 1:100 A3

DATUM: 2015

Med reservation för eventuella ändringar

Denna handling är skyddad av upphovsrättslagen och får ej användas av andra än Arkitekthus. Ritningar får ej ändras, kopieras, delges eller skickas till någon annan part utan Arkitekthus tillåtelse.

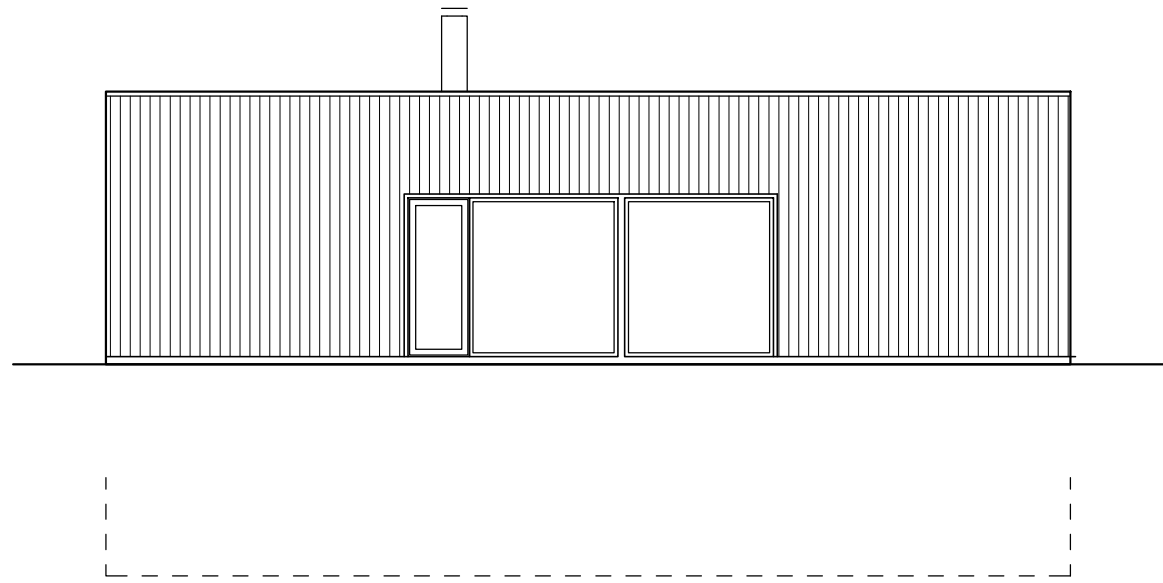

fasad A

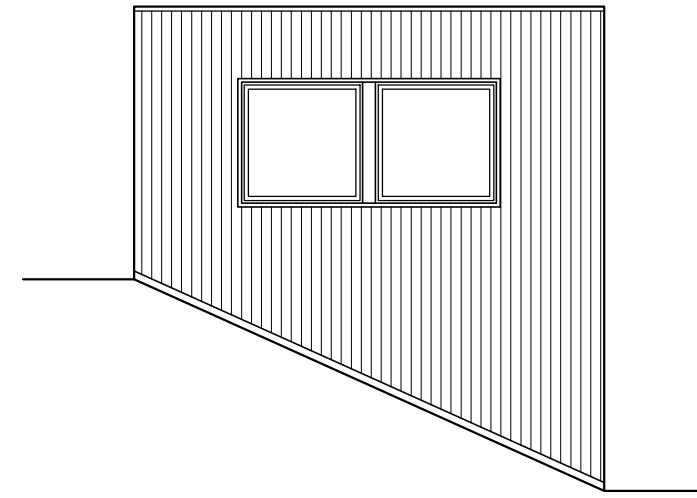

fasad B

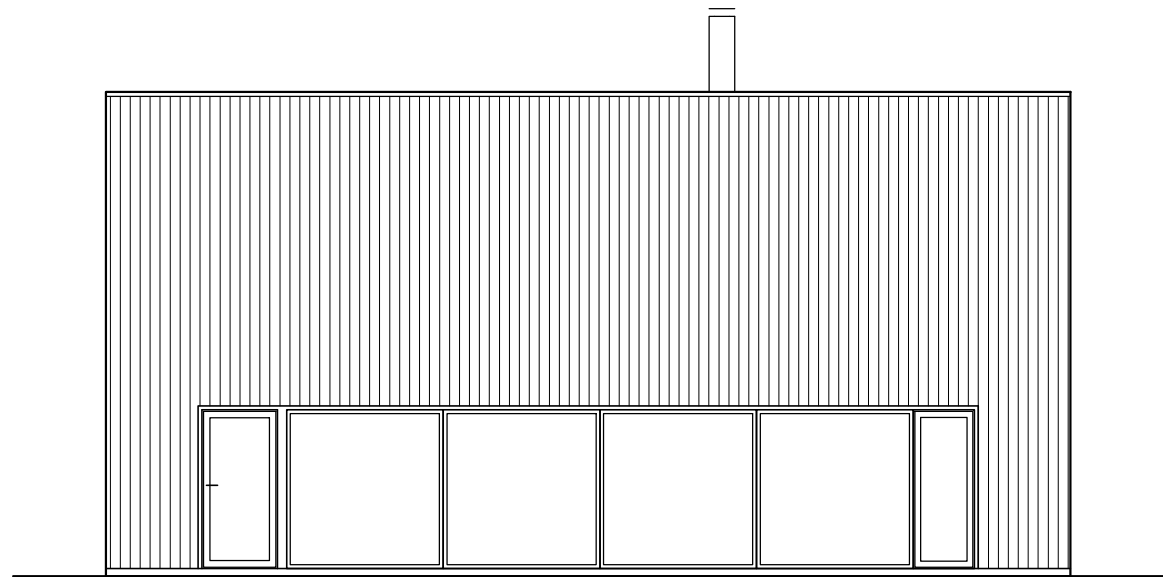

fasad C

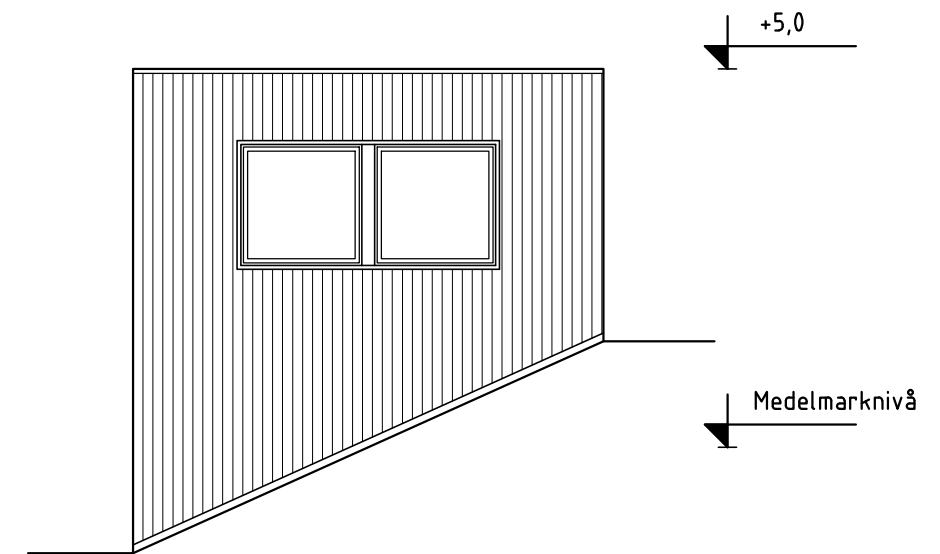

fasad D



ARKITEKTHUS

Tham & Videgård

HUS: AH#041-133BS

TYP: suterräng

BYA: 81 kvm

BOA: 133 kvm

SKALA: 1:100 A3

DATUM: 2015

Med reservation för eventuella ändringar

Denna handling är skyddad av upphovsrättslagen och får ej användas av andra än Arkitekthus. Ritningar får ej ändras, kopieras, delges eller skickas till någon annan part utan Arkitekthus tillåtelse.

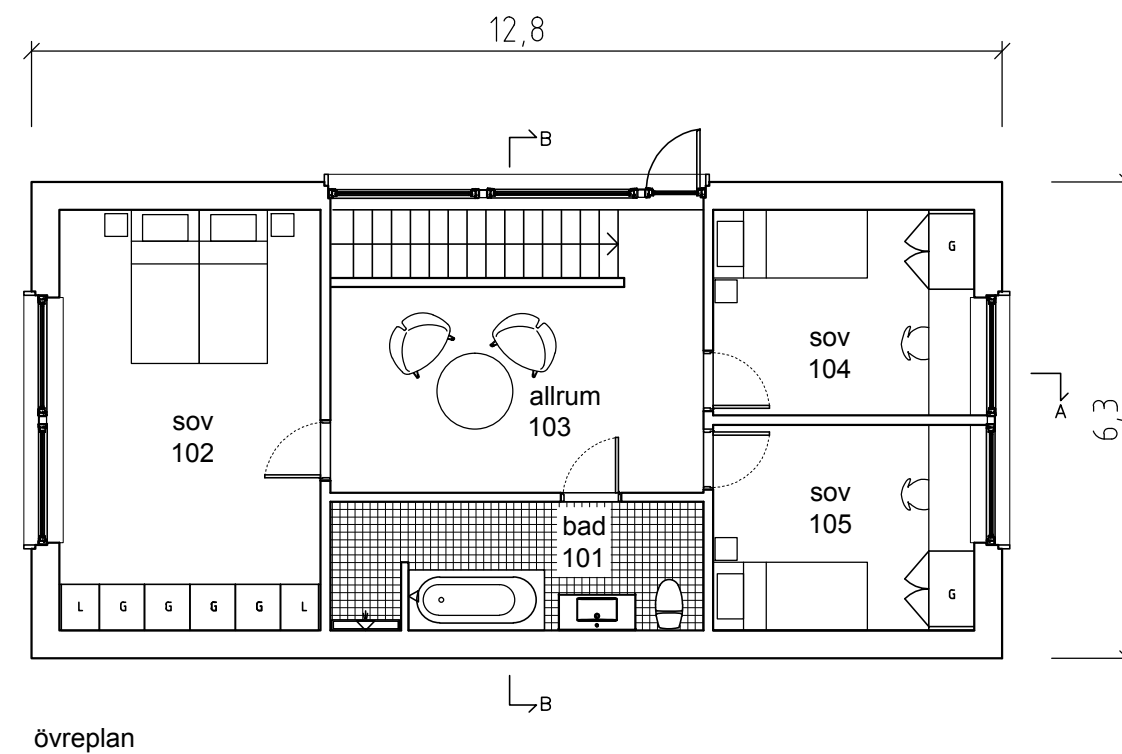
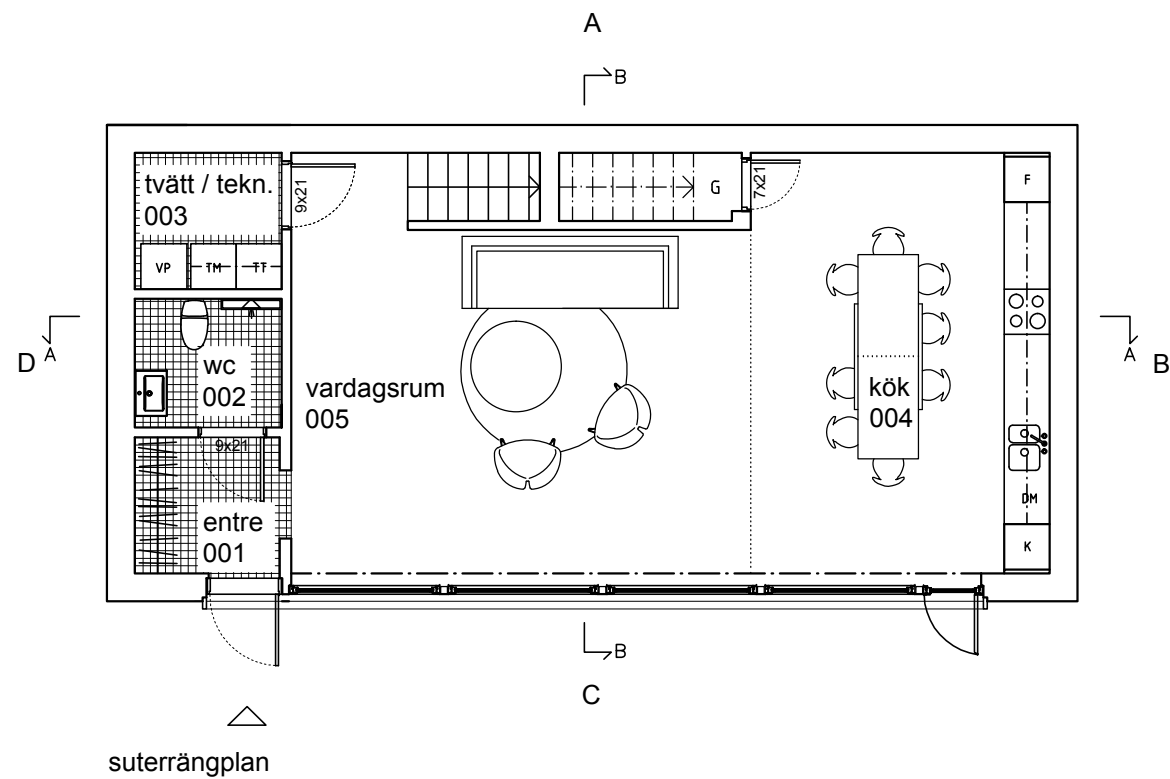

ARKITEKTHUS

Tham & Videgård

HUS: AH#041-133BS

TYP: suterräng

BYA: 81 kvm

BOA: 133 kvm

SKALA: 1:100 A3

DATUM: 2015

Med reservation för eventuella ändringar

Denna handling är skyddad av upphovsrättslagen och får ej användas av andra än Arkitekthus. Ritningar får ej ändras, kopieras, delges eller skickas till någon annan part utan Arkitekthus tillåtelse.

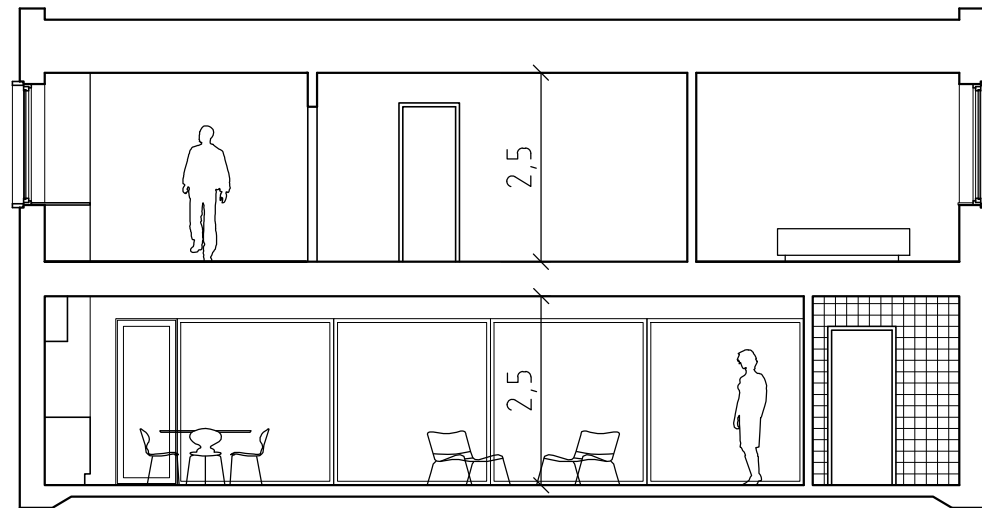

sektion A-A

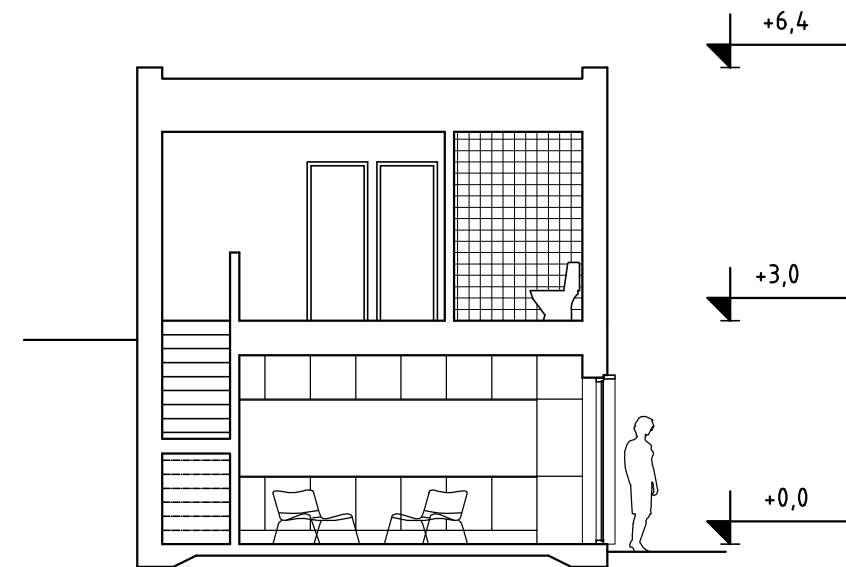

sektion B-B



ARKITEKTHUS

Tham & Videgård

HUS: AH#041-133BS

TYP: suterräng

BYA: 81 kvm

BOA: 133 kvm

SKALA: 1:100 A3

DATUM: 2015

Med reservation för eventuella ändringar

Denna handling är skyddad av upphovsrättslagen och får ej användas av andra än Arkitekthus. Ritningar får ej ändras, kopieras, delges eller skickas till någon annan part utan Arkitekthus tillåtelse.